



*Nemmere ansugning findes ikke !*

**SIMPEL  
HURTIG  
BÆRBAR  
CPV4/8**

**Fordele ved CPV4/8**

**Lav vægt**

Den lave vægt på dette bærbare anlæg giver let håndtering

**Undgå vand i pumpen.**

Ved brug af kondensations tank undgår man vand direkte i pumpen, med niveauekontrol i tanken stopper pumpen automatisk når der er fare for vand i pumpen.

**Nem vedligeholdelse.**

Da der ikke kommer vand i pumpen under brug er det ikke nødvendigt at skylle pumpen efter brug.

**Hurtig ansugning.**

Ved et undertryk på maks 2 mbar opnår man en hurtig ansugning.

Simpel og hurtig ansugning med oliesmurt lamel vakuumpumpe.

CPV4/8 anlægget er et lille mobilt anlæg som har vist sig, at være en succes, blandt vore mange kunder i spildevandssektoren, til hurtig og nem ansugning af tørt opstillede pumper

Anlægget har en vægt på 11 Kg og er forsynet med bærehåndtag.

Anlægget består af en 8L tank i anodiseret aluminium og en 4 m<sup>3</sup>/h vakuumpumpe.

Tilslut pumpen og den spæder din pumpestation lynhurtigt.

Standard udstyr omfatter start/stop kontakt, 220V strømkabel (Fås også i 110V 60Hz udgave), manometer, drænen af tank.

Anlægget er desuden forsynet med niveau sensor som automatisk stopper anlægget når dine pumper er spædet.

Kontrollampe som indikerer hvis anlægget startes med fuld tank.

# CPV4/8

## Vakuumbeskyttelse til ansugning.

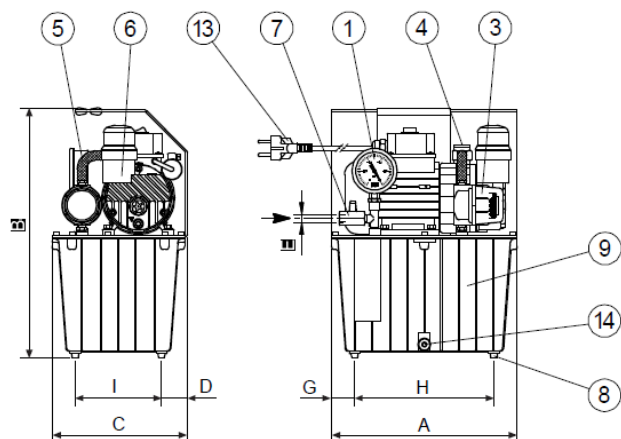

### Beskrivelse

- 1 Vakuummeter Ø63 (0÷-1 bar)
- 3 Kondensfilter
- 4 LB.4 vakuumpumpe
- 5 PVC slange Ø8
- 6 Filter
- 7 Kugleventil ¼”G
- 8 Gummidæmper
- 9 Tank
- 13 Strømkabel med Schuko stik
- 14 Drænskrue

### Tekniske data

		CPV4/8	
		50 Hz	60 Hz
Nominel pumpe hastighed	m <sup>3</sup> /h	4	4
Slut tryk (abs)	Mbar - hPa	2	
Motor	kW	0,12	0,15
Motor omdrejninger	n/min	2800	3300
Lyd niveau	DB(A)	57	59
Vægt	Kg[N]	11[107,9]	
Olietype	cod. DVP	BV32 (SW40)	
Pumpe indsugning Ø		¼”G	
Driftstemperatur	°C	60 ÷ 65	65 ÷ 70
Påkrævet rum temperatur ved fast installering		12 ÷ 40	
Lager temperatur		-20 ÷ 50	

### Generel information.

Indholdet, vist i denne manual, er en færdiggørelse af 8702036 manual (L), som henviser til alle specifikationer, forskrifter og instruktioner som ikke er anført her. (Manualen medfølger på CD)

### Reserve dele.

Beskrivelse	CPV4/8
Filterelement for indsugning	1803002
Vakuummeter	9009009
Niveau sensor	GC4099-725V
Relæ	GC6318066E
Vakuumpumpe	LB.4 - 9601057

### Anlæggets virkemåde:

Tilslut pumpen til anlægget, tilslut anlægget til 220V og tænd for pumpen.

### Fejlmulighed:

Hvis anlægget ikke starter og der ikke er lys i start/stop kontakten, er tanken fyldt op med væske, sluk anlægget, tøm tanken og start derefter anlægget igen.